

## Normen schriftelijke examenlocatie

Normen van vereiste minimale ruimte per kandidaat en oppervlakte t.b.v. de examencommissie bij een schriftelijk examen.

### 1. Minimum tafelmaat (schrijfblad) 0,75 x 0,55 meter

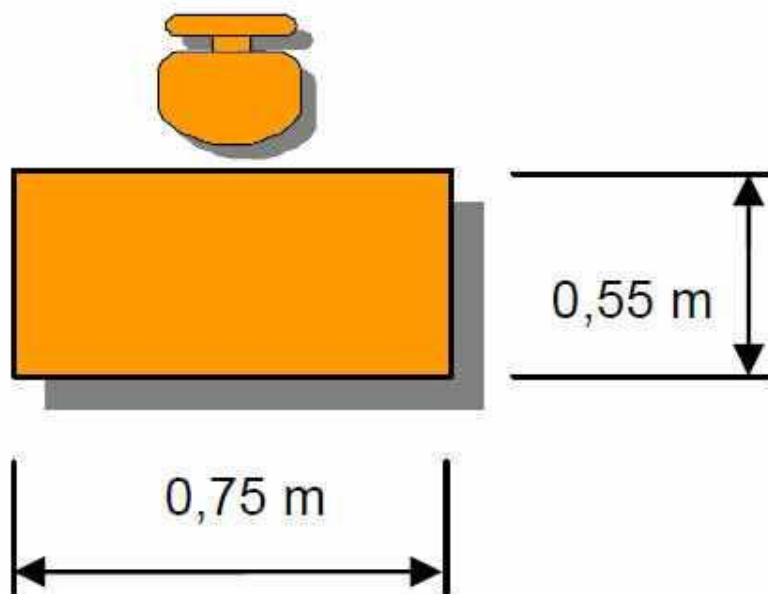

**2. Afstand tussen de kandidaten onderling**

- Van links naar rechts minimaal 1.50 meter
- Van voor naar achter 1.25 meter

Zijn de tafels groter dan de minimum maat, dan dient de onderlinge afstand tussen de tafels aan de hieronder aangegeven maten te voldoen:

- Looppad minimaal 0.55 meter
- Voorwaartse ruimte tussen de tafels minimaal 0.7 meter

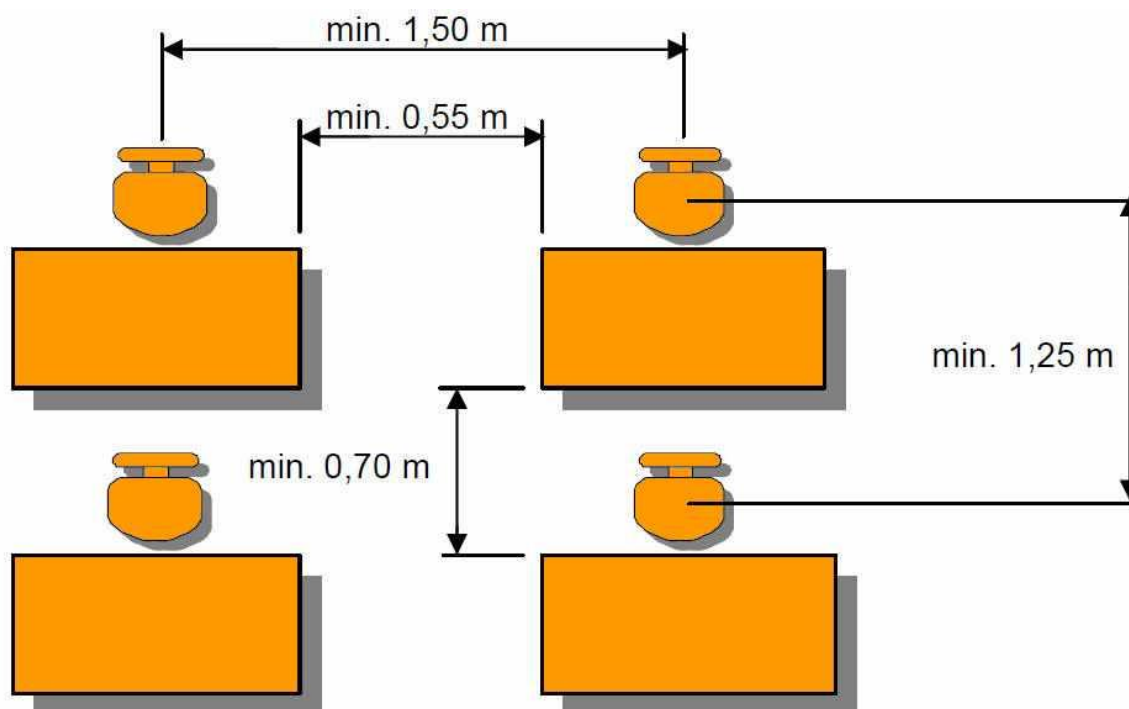

**3. De beschikbare ruimte voor de examencommissie dient te zijn:**

- Van links naar rechts minimaal 3.00 meter
- Van voor naar achter minimaal 2.5 meter

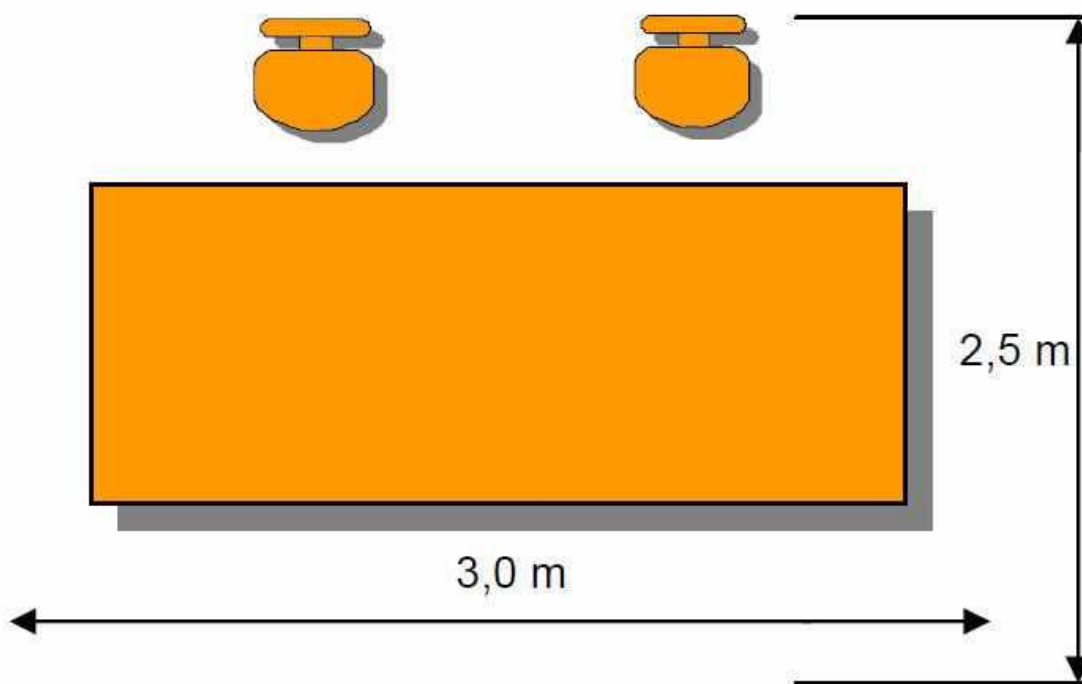

Een U vormige tafelopstelling is tevens mogelijk. De minimale persoonsafstand van 1.5 meter blijft hierbij van kracht.

Wanneer er geconstateerd wordt dat de examenlocatie niet voldoet aan de gestelde voorwaarden wordt het bevoegdheid verlenging examen niet afgenomen en dient u opnieuw de examenkosten te voldoen.

Desgewenst kan Continental de locatie vooraf voor u komen schouwen. De kosten hiervoor zijn € 100,- excl. BTW

**Overige locatie voorwaarden:**

- Iedere examenlocatie dient van een werkende WiFi installatie te zijn voorzien, waarvan het bijbehorende wachtwoord gedeeld kan/mag worden
- De vloer van de ruimte is vlak (niet oplopend zoals in bijvoorbeeld in een collegezaal)
- De ruimte kan door de examiner worden afgesloten
- Tijdens een examen bevinden zich alleen de examiner en de kandidaten in de examenruimte
- Aanwezigheid van een whiteboard / flipover met schrijfstiften
- Aanwezigheid van een wandklok